

# IceToolz® 2023



# IceToolz®



**06-15**  
Xpert系列



**20-21**  
内六角扳手系列

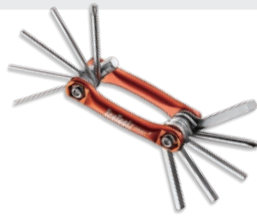

**22-23**  
便携式折叠工具



**24-25**  
展示及停车系列



**30-33**  
清洁工具及保养液



**16-17** 飞轮拆装工具

**28** 花鼓扳手系列

**26-27** 链条截剪工具

**36** 中轴专用工具

**19-20** 曲柄及齿盘工具

**34** 脚踏专用工具

**42-43** 车架及前叉工具

**29** 前叉碗工具

**03** 线管截剪工具

**04-05** 内外胎修补工具

**34-35** 碟刹系统工具

**17-19** 辐条调整工具



**29** 安全配件



**37** 组合工具



**38-39** 打气筒

## 内容

- 01** 新产品
- 02** 电动辅助车
- 03** 线管截剪工具
- 04-05** 内外胎修补工具
- 06-15** Xpert系列 - 专业质量, 信心保证
- 16-17** 飞轮拆装工具
- 17-19** 辐条调整工具
- 19-20** 曲柄及齿盘工具
- 20-21** 内六角扳手系列
- 22-23** 便携式折叠工具
- 24-25** 展示及停车系列
- 26-27** 链条截剪工具
- 28** 花鼓扳手系列
- 29** 安全配件
- 29** 前叉碗工具
- 30-33** 清洁工具及保养液
- 34** 脚踏专用工具
- 34-35** 碟刹系统工具
- 36** 中轴专用工具
- 37** 组合工具
- 38-39** 打气筒
- 40-41** 一般工具
- 42-43** 车架及前叉工具
- 43-44** 附件

本目录所使用的第三方产品名称或商标仅提供为说明使用，  
不论是否注册都是该公司所有的财产。

Online Video



# 2023 新产品

credit: Sven Martin / @svenmartinphoto



**54T1** >>第35页



**E296** >>第13页



**2741** >>第20页



**54R3S** >>第35页



**C189** >>第32页



**30C3** >>第27页



**A951** >>第39页



**54RA** >>第35页



**E295** >>第13页



### E633 超级升降维修台

- 负载重量可达60kg，最适合电动车
- 夹头可360度无段调整，橡胶包覆可保护车架不易刮伤
- 升降高度 50 ~ 180公分 (19.7" ~ 70.8")
- 手动绞盘式升降平台，省力且优异的上升速度，绞盘转一圈可上升10cm
- 辅助轮设计，可方便移动位置及收纳，甚至可供车队外出使用
- 大面积金属防滑平台，可稳固地将车升高至定点
- 工具盘可放置零件及工具
- 专利设计



**E633S** #E139, #E631 & #E633 夹头组



**E633Q** #E631 & #E633 专用金属快拆手把



### C137



### C137 电动自行车专用链条清洁剂

- 快速清除油脂及污垢
- 不产生挥发气体避免电子零件损坏

### C147



### C147 电动自行车专用链条润滑油

- 专为电动自行车链条设计，可承受高温并在使用过程中保持粘度
- 高冷却能力
- 不导电

### C177 电动自行车专用黄油

- 理想用于各种电动自行车的电路和电机零件
- 不导电
- 保护金属免受腐蚀、高温和水的侵蚀
- 即使少量也具有高润滑性
- 温度范围：-25°C ~ 200°C



### E631P #E631 & #E633 修补用软垫



### E631W #E139, #E631 & #E633 修补用钢索



### M582 Shimano® 电动车大齿盘锁片工具

- 适用于Shimano® SM-CR80 (STePS) and FSA Spider
- 搭配1/2"双向棘轮快拆扳手(#53R4)使用

### M583 Shimano® 电动车大齿盘锁片工具

- 适用于Shimano® SM-CR60 (STePS)
- 搭配1/2"双向棘轮快拆扳手(#53R4)使用

### M801 BOSCH® 电动马达锁片拆装工具

- 适用于Bosch® Active / Performance
- 搭配1/2"双向棘轮快拆扳手(#53R4)使用

### M803 BOSCH® 电动马达锁片拆装工具

- 适用于Bosch® Gen. 3/4 and Yamaha® PW-X drives
- 搭配1/2"双向棘轮快拆扳手(#53R4)使用



### 01A1 拉线钳

- 用拇指即可控制闸线的拉紧度，单手轻松操作
- 浸胶手把，使用舒适，车店必备

### 67R2

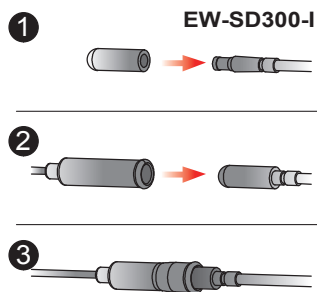

### 67R2 Di2 EW-SD300-I 电线专用连结胶套，需搭配67R1使用

### 67R3 车架内走线安装工具

- 更容易的将油管、煞车线、变速线及Di2电线安装于车架中
- 250mm长的软胶包覆不锈钢牵引线，末端带磁铁
- 适用于碳纤维、钛合金及铝合金车架
- 包含一条用于反向连接牵引线的延长不锈钢线，末端带磁铁
- 车架走线孔径需大于6毫米
- 同时支持 Di2 EW-SD50-I & EW-SD300-I 电线

### 67R3



### 67A5 专业级剪线钳

- 可轻松剪断内线、外管及护套 (内线最大至 $\varnothing 3.5\text{mm}$ 、外管最大至 $\varnothing 7.0\text{mm}$ )
- 特别的钳口设计保证内线不致散乱
- 另附线端整理口，以备不时之需
- 线帽口可以方便的夹紧金属线帽
- 采用人体工学设计的握把，使用舒适省力
- 专利设计

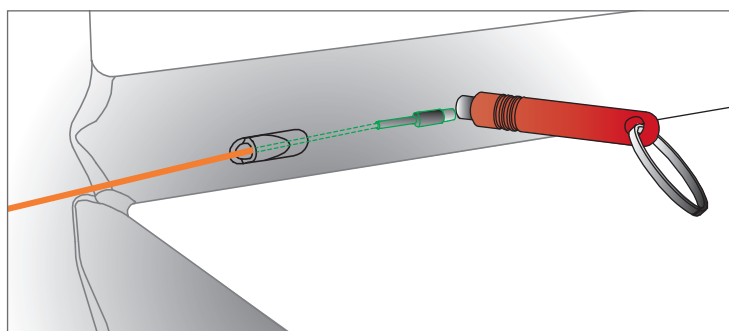

### 67B4 剪线钳

- 裁切外管和内线专用



### 64P3 塑钢撬胎棒

- 三只一组
- 附泄气销功能，独特造型使用角度灵活轻便
- 装胎时顶住胎唇可让胎不滑动的装入轮框
- 勾爪后方顶块设计，卸胎时顶住轮框作为支点，让卸胎更容易
- 双幅条沟槽设计，可轻易的固定在幅条上，不必迁就其角度而无法让勾爪稳定的勾住胎皮
- 专利设计



### 66V1 气嘴芯工具

- 适用美式与法式气嘴
- 可拆装大部分延长气嘴

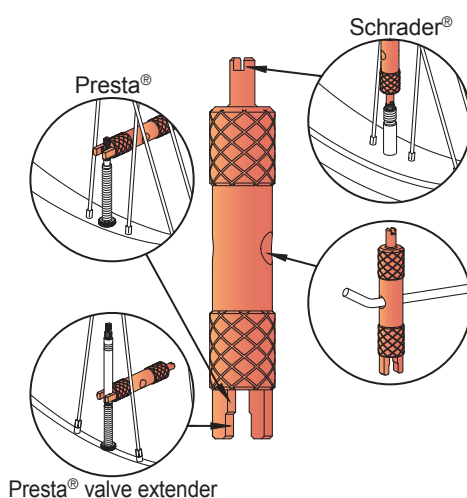
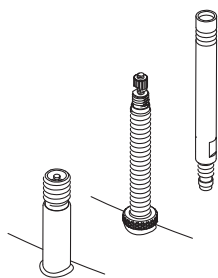

Presta® valve extender



### 1903 铁制撬胎棒

- 三只一组
- 镀锌



### 64A2 Pincers两用轮胎工具

- 独特设计的撬胎角度
- 符合人因工程的造型手感
- 专利撬胎棒组合，轻松变成省力的装胎工具
- 改变传统装胎方式，可避免内胎被挤压破洞
- 材质为尼龙加玻纤，坚硬耐用

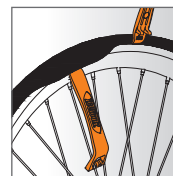
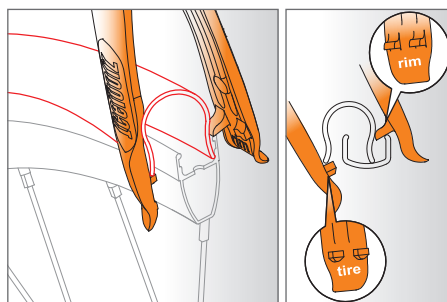

### 64D3 专业型撬胎工具

- 适用于登山车等重型轮胎
- 符合人体工学的把手使用更舒适，不易滑脱
- 金属部分包覆尼龙，确保不会损伤轮组
- 改变传统装胎方式，可避免内胎被挤压破洞
- 尤其适合铝合金及碳纤维轮组



### 64H2 加长型金属撬胎棒

- 锻造生产，电镀锌
- 长度200毫米



### 65A1 IceToolz® 超强补胎组

- 完整的配置，可充分满足补胎的需求
- 附18片补胎片
- 附3只强力撬胎棒#64P3
- 附10ml补胎胶
- 附8cm长的气嘴用橡胶管
- 附砂纸
- 每组入金属铁盒方便收纳



### 65B1 IceToolz® 车店级补胎组

- 完整的配置，可充分满足补胎的需求
- 附125ml补胎胶水罐附刷头
- 附3片砂纸 (尺寸: 85x45mm)
- 附30片补胎片 (直径: 42mm)



### 65C1 无内胎补胎套组

- 100毫米长 补胎条x5
- 10毫升专用胶水
- 修孔锥
- 补胎条压入起子



### 56P6 AirDam 免胶水补胎片

- 附免胶水补胎片6入
- 附砂纸1入
- 用砂纸磨过，按压5秒钟之后直接贴上补胎片即可
- 每组入一收纳盒，携带方便



### 66F1 预填式自动补胎液

- 适用于内胎、免内胎式外胎、管胎
- 每瓶附一只气嘴芯工具
- 适用胎压 60 PSI
- 建议每半年重新添加
- 每瓶可填充2轮



### 56E6 AirDam 免胶水补胎片

- 附免胶水补胎片6入
- 附砂纸1入
- 用砂纸磨过，按压5秒钟之后直接贴上补胎片即可



### 56J5 AirDam 免胶水补胎片

- 每桶附有50套#56P6



### 66L1 装胎润滑液

- 适用于无内胎系统
- 减少摩擦帮助胎唇定位
- 快速干燥不会沾染灰尘
- 不会造成轮胎变质



### 56H1 AirDam 免胶水补胎片

- 每卡均有10套#56E6

### 56H2 AirDam 免胶水补胎片

- 每卡均有20套#56E6



### 66G1 10ml装补胎胶

- 50管入一桶



### E129 轮圈校正台

- 单臂式设计，适用18吋~29吋轮圈
- 加重式底座，增加操作稳定性
- 可搭配E127T套件用于贯穿轴轮组



### E129T

- #E129 轮圈校正台加#E127T贯穿轴套件组

### E129W #E129, #E129T 及 #E129V专用垫片

- 用于宽度100毫米的前轮花鼓
- 外量圈宽20~32毫米



### E129V

- #E129 轮圈校正台百分表版加#E127T贯穿轴套件组

### E127T 贯穿轴套件

- 搭配#E127或#E128轮圈校正台使用
- 锥形设计可适用轴径11mm~20mm
- 适用花鼓宽度100mm~150mm



### E122 花鼓踏板轴心夹器

- 利用圆弧紧密的贴合夹紧轴心，不易造成轴心损伤
- 设有强力磁铁，方便固定在工作台夹钳上执行作业
- 适用于5, 9, 10, 12, 14, 20, 25, 30, 36mm



Innovation Award

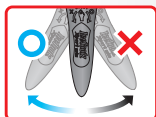

### E219 Ocarina表针型套装扭力扳手

- 表针型免设定结构，可随意锁至范围内各种扭力，免除一种扭力值设定一次扭力扳手的困扰
- 内含接头：3/4/5/6mm内六角扳手，以及T-25星型扳手
- 接头收纳凹槽设计，小零件不易弄丢
- 轻量设计，单手就能轻松操作
- 适合搭配碳纤维零件使用







### E211 单向扭力扳手

- 适用大多数高扭力需求螺丝锁固，透过转动把手对齐扳手上的刻度，即可预设所需扭力值
- 驱动端为3/8"方头
- 附1/2"转接头
- 附塑胶收纳盒



### E212 单向扭力扳手

- 驱动端为3/8"方头
- 附1/4"转接头
- 附塑胶收纳盒



### E214 双向扭力扳手

- 扭力范围：20 ~ 100N·m
- 适用大多数高扭力需求螺丝锁固，透过转动把手对齐扳手上的刻度，即可预设所需扭力值
- 驱动端为3/8"方头
- 附1/2"转接头
- 附塑胶收纳盒

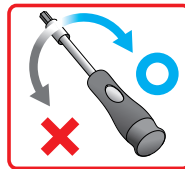

### E213 单向扭力起子套组

- 驱动端为1/4"方头
- 内含32件起子头
- 附塑胶收纳盒

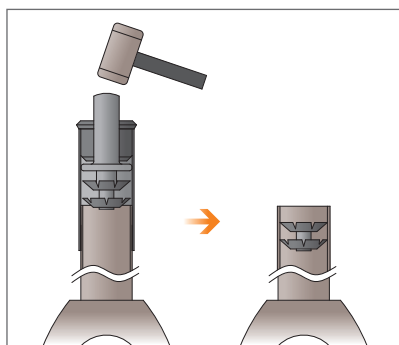
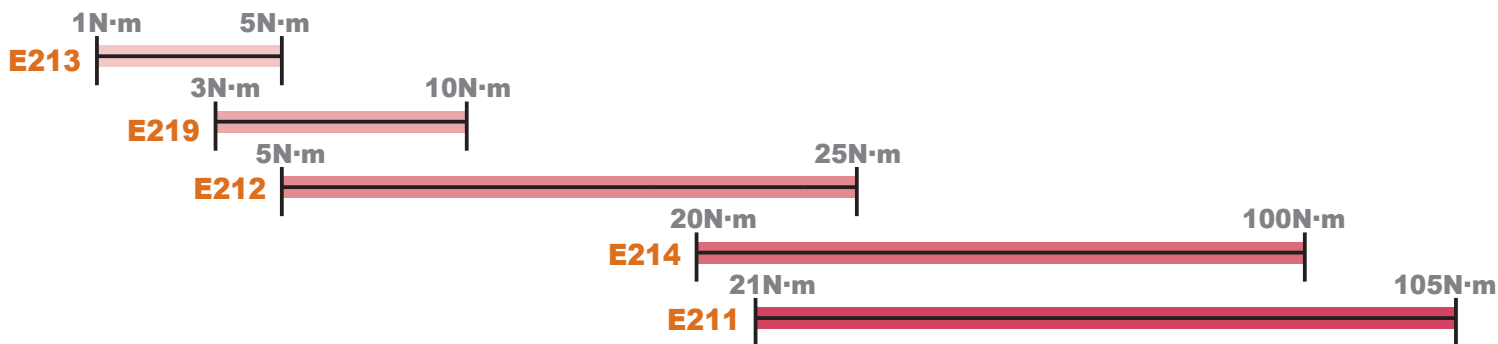

### E114 无牙前叉管螺母安装器

- 适用于前叉管规格：1"、1-1/8"及1-1/2"
- 专利设计





工具为选配

#E132B金属底座  
为选配**E132** 专业级单臂式维修台

- 单臂式
- 含工具托盘#E132T
- 不含铁制底座#E132B

**E132B** 铁制底座

- 适用于#E132专业级单臂式维修台
- 坚固耐用
- 产品尺寸：60 x 60 x 0.8公分



工具为选配

#E132B金属底座  
为选配**E134** 专业级双臂式维修台

- 双臂式
- 含工具托盘#E132T
- 不含铁制底座#E134B

**E134B** 铁制底座

- 适用于#E134专业级双臂式维修台
- 坚固耐用
- 产品尺寸：60 x 90 x 0.8公分

**E136** 专业级双臂式维修台

- 双臂式
- 金属制夹头
- 含工具托盘#E132T
- 不含铁制底座#E134B

▶ **E136S** 金属夹头组适用于 #E132, #E134 及 #E136落地式维修架**E633** 超级升降维修台

- 负载重量可达60kg，最适合电动车
- 夹头可360度无段调整，橡胶包覆可保护车架不易刮伤
- 升降高度 50 ~ 180公分 (19.7" ~ 70.8")
- 手动绞盘式升降平台，省力且优异的上升速度，绞盘转一圈可上升10cm
- 辅助轮设计，可方便移动位置及收纳，甚至可供车队外出使用
- 大面积金属防滑平台，可稳固地将车升高至定点
- 工具盘可放置零件及工具
- 专利设计

**E633S** 夹头座组，适用于#E139、  
#E631 & #E633**E633Q** #E631 & #E633夹头专用  
金属快拆手把**E631P** #E631 & #E633  
夹座专用橡胶块**E631W** #E631 & #E633  
专用钢索



### E137 专业型维修架

- 夹头可360度无段调整
- 新设计的脚架加强操作时的稳定性
- 附纸巾架
- 不含工具及工具托盘#E132T

工具及工具托盘  
为选配



### E137C 夹头组专用夹片

- 适用 #E132, #E134, #E136, #E137, #E138, #E139 维修架



### E137S 夹头组

- 适用于 #E132, #E134, #E137, #E138 维修架

### E138 专业型维修架

- 夹头可360度无段调整
- 新设计的脚架加强操作时的稳定性
- 附纸巾架及携行袋
- 不含工具及工具托盘#E132T



### E614 竞赛型维修台

- 低重心设计搭配万向脚垫, 可在各种工作场合稳定的操作
- 可360度自由旋转, 方便操作
- 横杆可调整, 以搭配各种车型
- 附魔术黏扣带, 可将车架固定住
- 可承重25公斤, 可使用高度90公分
- 附外出携行袋



### E621 Franky 维修架

- 加大的脚架增加维修架稳定度
- 可折迭以便于收纳或携带外出
- 可承重 20 公斤和 伸缩90厘米的高度





中轴碗组装

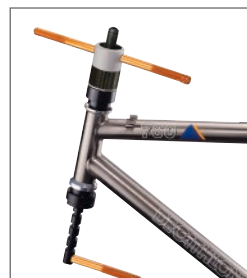

车头碗组装

**E147 车头碗组装工具**

- 适用管径：1"、1-1/8"、1-1/4"及1-1/2"
- 也可用于单速中轴碗组装
- 适用长度：最长至260mm

**E152**

- 踏板锁孔丝攻组 1/2" x20TPI (左右各一)

**E154**

- 踏板锁孔丝攻组 9/16" x20TPI (左右各一)

**E158 丝攻组**

- 附攻牙扳手一支
- 本工具组涵盖绝大多数单车常见螺丝孔径，及踏板规格
- M3x0.5P：后勾爪调整螺丝孔
- M5x0.8P：水壶、脚踏夹、挡泥板和置物架凸座
- M6x1.0P：悬臂式煞车和大型挡泥板托架
- M10x1.0P：后勾爪螺丝孔
- 1/2"x20TPI (左+右)：踏板螺纹
- 9/16"x20TPI (左+右)：踏板螺纹
- 附精美皮质收纳保护套



铣中轴端面



巡中轴螺纹

**E175 铣中轴螺纹及切端面工具组**

- 适用于英制螺纹 (1.37"BC24T)
- 专利设计

**E181 车架头管车管口径及端面铣平工具组**

- 适用头管规格：1"及1-1/8"
- 含附件：E181A、E181B、E181F
- 专利设计

**E185 车架头管绞管及端面铣平面及巡中轴螺纹及铣端面工具组**

- 适用头管规格：1"及1-1/8" 中轴英制螺纹(1.37"BC24T)和意大利制螺纹(36mm x 24TPI)
- 含附件：E171F、E171L、E171R、E171T、E173L、E173R、E173T、E181A、E181B
- 专利设计



<b>A</b>	<b>E173R</b>	攻牙刀	英式牙 (1.37" x 24TPI), 右边反牙, 金色
<b>B</b>	<b>E173L</b>	攻牙刀	英式牙 (1.37" x 24TPI), 左侧正牙, 黑色
<b>C</b>	<b>E173T</b>	攻牙刀	意式牙 (1.37" x 24TPI), 绿色
<b>D</b>	<b>E171N</b>	五通铰孔铣面刀	Ø41mm 适用 BB86/92, PF24, PF41.
<b>E</b>	<b>E171M</b>	五通铰孔铣面刀	Ø46mm 适用 PF30.
<b>F</b>	<b>E171R</b>	五通定位螺丝	英式牙 (1.37" x 24TPI), 右边反牙, 金色
<b>G</b>	<b>E171L</b>	五通定位螺丝	英式牙 (1.37" x 24TPI), 左侧正牙, 黑色
<b>H</b>	<b>E171T</b>	五通定位螺丝	意式牙 (1.37" x 24TPI), 银色
<b>I</b>	<b>E181L</b>	置中定位锥	适用头管内径 Ø48~54mm.
<b>J</b>	<b>E181F</b>	头管铣面刀	Ø45mm
<b>K</b>	<b>E171F</b>	铣面刀	Ø55mm
<b>L</b>	<b>E181C</b>	头管铰孔刀	Ø34mm 适用1-1/8" Chris King®传统车头碗系列.
<b>M</b>	<b>E181G</b>	头管铰孔铣面刀	Ø41.4mm适用Cane Creek®. 1-1/8" ZS 系列
<b>N</b>	<b>E181S</b>	头管铰孔铣面刀	Ø49.6mm 适用1-1/2" OnePointFive 车头碗系列. 需搭配E181L使用
<b>O</b>	<b>E181T</b>	头管铰孔铣面刀	适用 Campagnolo® 隐藏式头碗组, 上方.
<b>P</b>	<b>E181P</b>	头管铰孔铣面刀	适用 Cane Creek®. 1-1/8" IS 系列, 上方.
<b>Q</b>	<b>E181U</b>	头管铰孔铣面刀	适用 Campagnolo® 隐藏式头碗组, 下方.
<b>R</b>	<b>E181R</b>	头管铰孔铣面刀	适用 Cane Creek®. 1-1/8" IS 系列, 下方.
<b>S</b>	<b>E181V</b>	头管铰孔铣面刀	适用 FSA® #44 系列, 1-1/8", 上方.
<b>T</b>	<b>E181W</b>	头管铰孔铣面刀	适用 FSA® #44 系列, 1-1/4", 下方.



**E244** 前叉底碗预装工具

- 适用于1"、1-1/8"及1-1/2"管径



**E253** 前叉底碗拆卸工具

- 适用于管径最大至1-1/2"



**E221** 前叉珠碗底座拆卸工具

- 适用于1"及1-1/8"

**E223** 前叉珠碗底座拆卸工具

- 适用于1-1/4"及1-1/2"



**E293** 压入式BB碗拆卸工具

- 适用BB内径24mm ~ 30mm之碗座
- 铬钼钢管材耐冲击不易磨损



**E294** 压入式BB碗拆卸工具

- 适用BB内径35mm ~ 46mm之碗座
- 铬钼钢管材耐冲击不易磨损





**E263 车架及前叉校正工具**

- 特别设计的螺纹齿型和螺距使操作轻便并能提供强力传递，还能延长使用寿命
- 软胶衬垫能有效的保护零件的表面不致损伤
- 不适合铝合金及碳纤维材质

**E263S #E263专用橡胶垫**

- 一组4片



**E272 Shuriken 碟刹座修整工具**

- 去除碟刹座上的烤漆



**E291 轴承拆取工具**

- 适用于BB30、BB86、BB92及Campagnolo Ultra-torque系统
- 适用培林碗座外径40mm ~ 45mm
- 专利设计

**E291S #E291之修补用钩爪**

- 2只一组

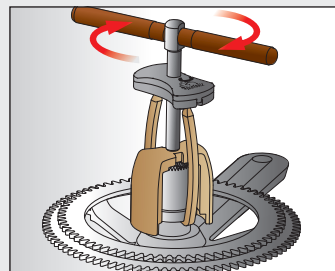
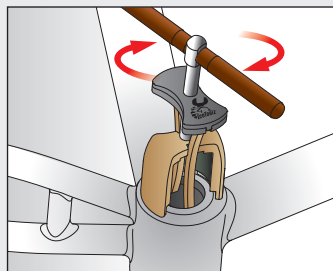

**E295 轴承拔取工具**

- 可拆卸轴承及衬套
- 含T把滑锤
- 适用内孔尺寸Ø8~32毫米之轴承



**E296 轴承安装工具**

- 压块仅接触到轴承的外轴套，有效保护轴承
- 采用7075铝合金CNC加工制程，尺寸精准
- 硬阳处理，工具更耐用



Model	IDxOD	
6000	10x26	mm
6001	12x28	mm
6900	10x22	mm
6901	12x24	mm
6902	15x28	mm
6903	17x30	mm
608	8x22	mm
R6	3/8x7/8	inch
1526	15x26	mm
1728	17x28	mm
6800	10x19	mm
6801	12x21	mm
6802	15x24	mm
6803	17x26	mm
6804	20x32	mm
6805	25x37	mm
6806	30x42	mm
	24x37	mm
	22x37	mm



### E312 轮圈正心弓

- 装有外胎的轮圈亦适用
- 适用于16" ~ 31"的轮圈



### E313 指针表式轮圈正心弓

- 装有外胎的轮圈亦适用
- 附十分表，能快速、精确的测量出偏差度
- 适用于16" ~ 31"的轮圈



### E323 数显式卡尺

- 量测范围0~150毫米
- 最小量测数值0.01毫米

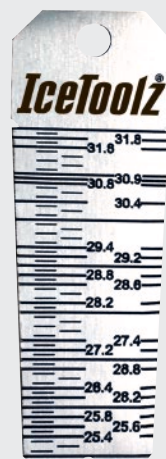
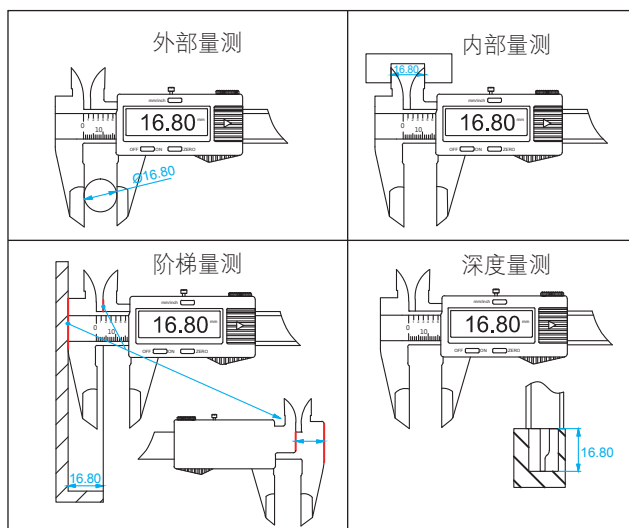

### E326 The Wat座管尺寸量测工具

- 可快速量测座管宽度(seat tube)，选择合适的座杆



### E355 后变吊耳检测工具

- 检测吊耳是否与轮圈平行
- 适用轮组范围: 18吋~30吋





### E381 钢丝张力计

- 适用于18"以上的轮组
- 专业技师必备，可帮忙确定调整的钢丝张力是否在一定的范围内
- 附检测棒一支，若量测指数跑出准确范围就需要送回原厂校正
- 附Mitutoyo®日本制百分表
- 附使用说明书及张力对照表
- 精度为0.01mm



### E383 数位式钢丝张力计

- 适用于18"以上的轮组
- 专业技师必备，可帮忙确定调整的钢丝张力是否在一定的范围内
- 附检测棒一支，若量测指数跑出准确范围就需要送回原厂校正
- 附Mitutoyo®日本制百分表
- 附使用说明书及张力对照表
- 精度为0.01mm



Innovation Award

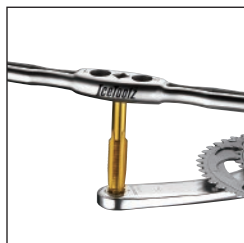

### E521 踏板锁孔修整套件

- 修理以及保存高级踏板上已损坏的螺纹之最佳维修工具
- 含9/16"螺纹护套组五对及工具、扩孔刀左右牙各一只、丝攻扳手、#C143切削油60ml、毛刷一只
- 专利设计



### E521H 9/16" 螺纹护套组

- 五对一组
- 需搭配#E521踏板锁孔修整套件



### E521T 专业用扩孔牙刀

- 使用于扩大踏板锁孔
- 需搭配#E521踏板锁孔修整套件
- 含左右牙刀各一只

### E371 电子水平仪

- 数位显示，解析度0.1°
- 0~360°完全测量
- 液晶显示会依使用情况自动切换方向便于阅读
- 不需额外使用任何特别的工具，即可进行校正



<b>A</b> 0900	二爪飞轮拆装套筒工具	<ul style="list-style-type: none"> <li>适用于SunTour®二个凹口的飞轮</li> <li>配合24mm开口扳手一起使用</li> </ul>
<b>B</b> 0903	二爪飞轮拆装套筒工具	<ul style="list-style-type: none"> <li>适用于SunTour®二个凹口的飞轮</li> <li>以铬钒合金钢材质制成, 精准不易磨损工具及损坏飞轮</li> <li>配合1/2"双向棘轮快拆扳手(#53R4)或21mm开口扳手一起使用</li> </ul>
<b>C</b> 09B3	锁牙式飞轮拆装套筒工具	<ul style="list-style-type: none"> <li>适用于Shimano® MF变速飞轮和所有Campagnolo® 飞轮锁环</li> <li>以铬钒合金钢材质制成, 精准不易磨损工具及损坏飞轮</li> <li>配合1/2"双向棘轮快拆扳手(#53R4)或21mm开口扳手一起使用</li> </ul>
<b>D</b> 09C1	卡式飞轮拆装套筒工具	<ul style="list-style-type: none"> <li>适用Shimano®, SRAM, SunRace, Chris King卡式飞轮锁环及Shimano® 碟煞锁环</li> <li>导销可以稳定工具的使用</li> <li>以铬钒合金钢材质制成, 精准不易磨损工具及损坏飞轮</li> <li>配合1/2"双向棘轮快拆扳手(#53R4)或21mm开口扳手一起使用</li> </ul>
<b>E</b> 09C2	12mm贯穿轴卡式飞轮拆装套筒工具	<ul style="list-style-type: none"> <li>适用Shimano®, SRAM, SunRace, Chris King卡式飞轮锁环及Shimano® 碟煞锁环</li> <li>导销可以稳定工具的使用</li> <li>以铬钒合金钢材质制成, 精准不易磨损工具及损坏飞轮</li> <li>配合1/2"双向棘轮快拆扳手(#53R4)或21mm开口扳手一起使用</li> </ul>
<b>F</b> 09C3	卡式飞轮拆装套筒工具	<ul style="list-style-type: none"> <li>适用Shimano®, SRAM, SunRace, Chris King卡式飞轮锁环及Shimano® 碟煞锁环</li> <li>以铬钒合金钢材质制成, 精准不易磨损工具及损坏飞轮</li> <li>配合1/2"双向棘轮快拆扳手(#53R4)或21mm开口扳手一起使用</li> </ul>
<b>G</b> 09C5	卡式&锁牙式飞轮拆装工具	<ul style="list-style-type: none"> <li>适用Shimano®, SRAM, SunRace, Chris King卡式飞轮锁环及Shimano® 碟煞锁环</li> <li>适用于Shimano® MF变速飞轮和Campagnolo® 飞轮锁环</li> <li>以铬钒合金钢材质制成, 精准不易磨损工具及损坏飞轮</li> <li>配合8 mm六角扳手(#35V8)一起使用</li> </ul>
<b>H</b> 09D1	单速飞轮拆装套筒工具	<ul style="list-style-type: none"> <li>适用于二个凹口的单速飞轮</li> <li>以铬钒合金钢材质制成, 坚固耐用</li> <li>配合24mm开口扳手(#4724)一起使用</li> </ul>
<b>I</b> 09E1	飞轮拆装套筒工具	<ul style="list-style-type: none"> <li>适用于四个凹口的BMX飞轮</li> <li>以铬钒合金钢材质制成, 坚固耐用</li> <li>配合24mm开口扳手(#4724)一起使用</li> </ul>
<b>J</b> 09F0	四爪飞轮拆装套筒工具	<ul style="list-style-type: none"> <li>适用于SunTour®四个凹口的飞轮</li> <li>配合24mm开口扳手一起使用</li> </ul>
	规格	#53R4 - 1/2" 双向棘轮扳手 #06F2 - 32mm 车头碗扳手 (第29页) #35V8 - 8mm 六角扳手 (第21页) #4724 - 24mm 扳手 (第28页)



### 53R4 1/2"双向棘轮扳手

- 按压快拆设计
- 加长至370毫米, 提供更大的力矩

**53A2** 链条式飞轮扳手

- 适用于变速飞轮
- 链条规格：1/2" X 3/32"

**53S3** 链条式飞轮扳手

- 适用于变速飞轮
- 链条规格：1/2" X 3/32"
- 符合人体工学的把手操作更省力，不易滑脱

## 辐条调整工具

**1206** 六槽辐条扳手

- 手感舒适
- 适用于10~15G条帽

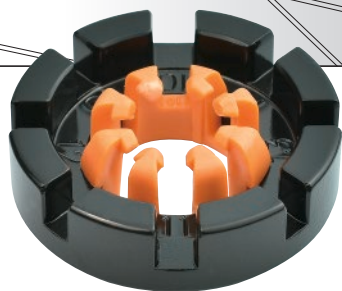
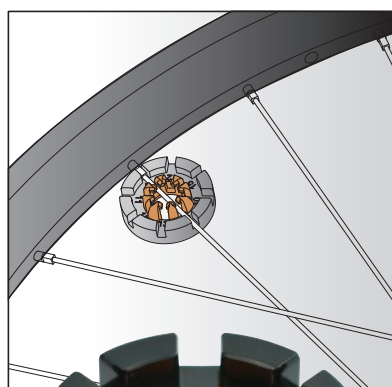
**12F8** 八槽辐条扳手

- 手感舒适
- 锻造专业型，经久耐用
- 附幅条夹持器，操作时不易脱离铜头，让作业更顺畅
- 适用于10~15G条帽
- 专利设计

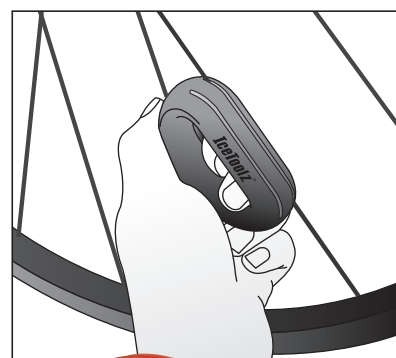
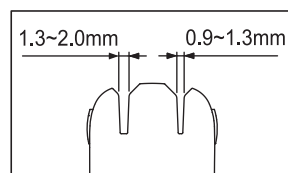
**12T4** 扁辐条固定器

- 扁幅条专用
- 适用厚度：0.9 ~ 2.0mm
- 专利设计



**A 08C3** 红色辐条扳手-适用于3.45mm/80ga./0.136"条帽

**B 08C5** 辐条扳手-适用于3.45mm/80ga./0.136"条帽

**C 12A3** 舒适型辐条扳手-适用于3/16"(六角型)条帽

**D 12A7** T型辐条扳手-适用于3/16"(六角型)条帽

**E 12B3** 舒适型辐条扳手-适用于3.2mm(四方型)条帽

**F 12B7** T型辐条扳手-适用于3.2mm(四方型)条帽

**G 12C3** 舒适型辐条扳手-适用于5.5mm(六角型)条帽

**H 12C7** T型辐条扳手-适用于5.5mm(六角型)条帽

**I 12D3** 舒适型辐条扳手-适用于3.6mm(四方型)条帽

**J 12D7** T型辐条扳手-适用于3.6mm(四方型)条帽

**K 12H4** Mavic® 专用辐条扳手-适用于 Mavic® M7、M9

**L 12K4** 辐条扳手-3.45mm/0.136"专用辐条扳手

**M 08P1** 黑色辐条扳手

适用于3.20mm/80ga./0.127"条帽

**N 08P2** 绿色辐条扳手

适用于3.30mm/80ga./0.130"铜头

**O 08P3** 红色辐条扳手

适用于3.45mm/80ga./0.136"条帽



**M**



**N**



**O**

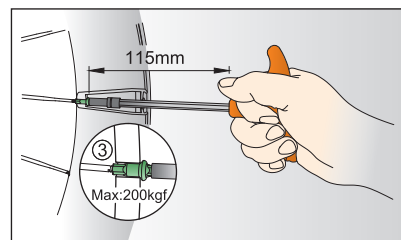
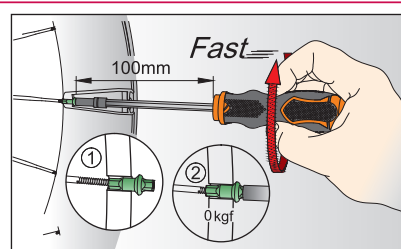

**12A5=12A3+12A7**

辐条扳手套装组  
适用于3/16"(六角型)条帽

**12B5=12B3+12B7**

辐条扳手套装组  
适用于3.2mm(四方型)条帽

**12C5=12C3+12C7**

辐条扳手套装组  
适用于5.5mm(六角型)条帽

**12D5=12D3+12D7**

辐条扳手套装组  
适用于3.6mm(四方型)条帽

在调整幅条之起步阶段，先使用起子型扳手，可快速旋转铜头；然后再转换使用T型扳手，可在最后将铜头锁紧，如此即可在幅条调整阶段内轻松使用不费力



### 12S4 两用铜头起子

- 适用于双层圈轮组
- 可搭配1/4"电动起子使用
- 深度控制功能，在预锁3~4mm后幅条会将起子退出
- V型弹簧装置，可将铜头固定在起子上，避免铜头掉入轮框中的问题



2個/組

### 12S4S #12S4, #12S5专用V型弹簧

## 曲柄及齿盘工具

### A 04C2 曲柄拆卸器

- 适用于拆卸传统四方锥型轴、Shimano Octalink及ISIS®空心轴
- 使用8mm六角扳手(#35V8)转动螺丝
- 专利设计

### B 04D2 多功能曲柄拆卸器

- 适用于拆卸传统四方锥型轴、Shimano Octalink及ISIS®空心轴
- 附14x15mm套筒，8mm内六角扳手
- 专利设计

### C 04S1 专业型曲柄扳手

- 适用于拆卸传统四方锥型轴、Shimano Octalink及ISIS®空心轴
- 附14x15mm套筒，8mm内六角扳手
- 符合人体工学的把手使用更顺手
- 专利设计

### D 04T1 Shimano® 曲柄预压调整盖拆装工具

- 适用于Shimano Hollowtech II 的曲柄预压调整盖
- 加大力臂及增加长度设计，拆装时不会被曲柄干涉，且操作省力

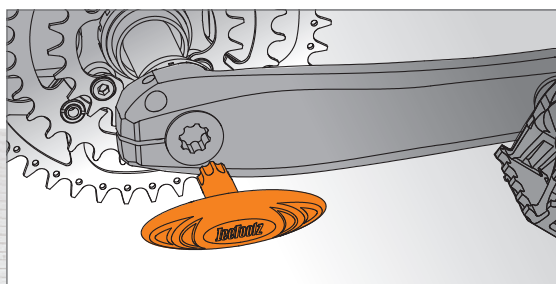



### 2741 大齿盘锁环套筒

- 适用于SHIMANO® FC-M91xx/ FC-M81xx/ FC-M71xx 系列



### 27P5 大齿盘螺母固定工具

- 适用于大多数大齿盘开槽螺母以及曲柄防尘盖
- 确保固定开槽螺母，避免旋转

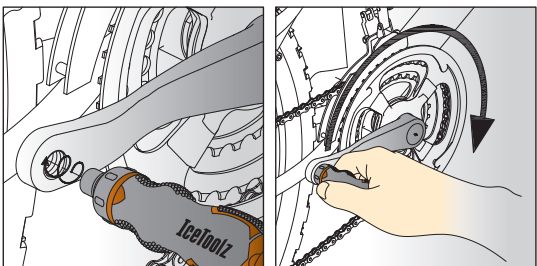

### 33D1 虚拟踏板

- 适用于组装新的自行车时调整，旋转曲柄用
- 符合人体工学的把手使用更舒适，不易滑脱

## 内六角扳手系列



### 74B1 Y型多功能扳手

- 含内六角4x6mm、+/-螺丝起子、轴承顶出器
- 专利设计



### 70TA T型扳手组

- 4/5/6mm六角扳手



### 70J2 Y型三合一扳手

- 含内六角4x5mm、十字起子
- 软胶握把，舒适耐用



### 70Y2 Y型内六角扳手

- 软胶握把，舒适耐用
- 适合自行车上的多款内六角螺丝
- 4x5x6mm 内六角扳手



### 70T2 Y型星型扳手

- 含T25xT30xT40
- 软胶握把，舒适耐用



### 74A1 Y型六合一扳手

- 含内六角3x4+5x6mm、+/-螺丝起子
- 专利设计



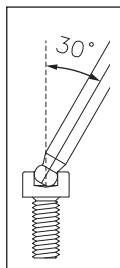

**7M85 双头专业T型扳手组**

- T型球头内六角扳手
- 含2x2.5x3x4x5x6x8mm和T-25星型扳手
- 双头设计，短边操作无死角，适合操作高扭力。长边设有导角，可30度角度偏移，方便操作
- 采用SNCM高级合金钢制造
- 符合ANSI与DIN标准
- 附桌上型、壁式二用金属收纳展示架
- 二种壁挂方式，可依需求固定在墙面上



**A 7M20 2mm 双头六角扳手**

- T型球头2mm内六角扳手

**B 7M25 2.5mm 双头六角扳手**

- T型球头2.5mm内六角扳手

**C 7M30 3mm 双头六角扳手**

- T型球头3mm内六角扳手

**D 7M40 4mm 双头六角扳手**

- T型球头4mm内六角扳手

**E 7M50 5mm 双头六角扳手**

- T型球头5mm内六角扳手

**F 7M60 6mm 双头六角扳手**

- T型球头6mm内六角扳手

**G 7M80 8mm 双头六角扳手**

- T型球头8mm内六角扳手

**H 7T20 T-20星型双头扳手**

- 星型螺丝专用扳手
- 采用S2高级合金钢制造
- 最大扭力值：10.49N·m

**I 7T25 T-25星型双头扳手**

- 星型螺丝专用扳手
- 采用SNCM高级合金钢制造
- 最大扭力值：15.9N·m

**J 7T30 T-30星型双头扳手**

- 星型螺丝专用扳手
- 采用S2高级合金钢制造
- 最大扭力值：31.09N·m

**K 35V8 8mm内六角扳手**

- 灰色软胶包覆

**L 35VA 10mm内六角扳手**

- 黑色软胶包覆

**M 36H1 Quartet Wrench多功能六角扳手**

- 经典款式，铬钒钢制
- 规格：4x5+6x8mm

**N 36Q1 内六角扳手组**

- 畅销款式，铬钒钢制
- 规格：2x2.5x3x4x5x6x8mm，4x5x6mm球头

A

## 91A1 Pocket-17

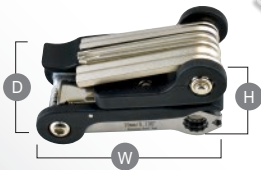

91.4mm x 47.3mm x 44.5mm

W x H x D



B

## 91A3 Pocket-22



90mm x 52.2mm x 44.3mm



C

## 91B4 Urban-7



88mm x 18mm x 45mm



D

## 91B5 Urban-8



88mm x 18mm x 45mm



E

## 92A1



96mm x 19mm x 31mm



F

## 93B1 Release-20



83mm x 28mm x 31mm



G

## 94H2 Handy-7



71mm x 23.4mm x 33.8mm



H

## 94H4 Handy-8



71mm x 23.3mm x 33.7mm



I

## 95A1 Amaze-5



72.3mm x 23.3mm x 30.7mm



J

## 95A3 Amaze-10



71.2mm x 21.6mm x 37.2mm



K

## 95A5 Amaze-11



71mm x 21.8mm x 37mm



L

## 95A7 Amaze-19



73mm x 24.5mm x 37.2mm





M

96B1 Bar-5



87.5mm x 19.2mm x 32mm



N

96B3 Bar-11



88.2mm x 19.5mm x 53mm

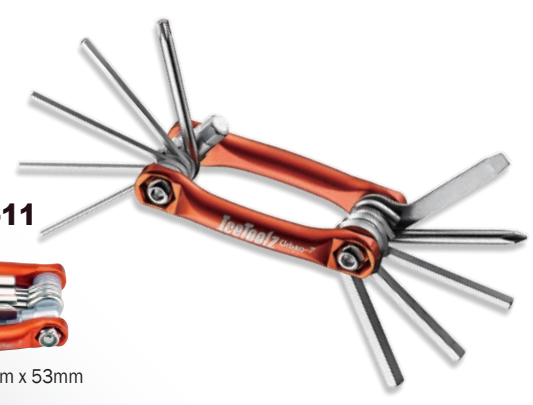

O

96T1 Star-8



87mm x 20.8mm x 38.8mm



P

96K2 Blade Man



83mm x 20mm x 34mm



	A	B	C	D	E	F	G	H	I	J	K	L	M	N	O	P
	91A1	91A3	91B4	91B5	92A1	93B1	94H2	94H4	95A1	95A3	95A5	95A7	96B1	96B3	96T1	96K2
六角扳手 1.5mm										●	●	●		●		
六角扳手 2.0mm					●	●				●	●	●		●		
六角扳手 2.5mm					●	●				●	●	●		●		
六角扳手 3.0mm	●	●	●	●	●	●	●	●	●	●	●	●		●		●
六角扳手 4.0mm	●	●	●	●	●	●	●	●	●	●	●	●	●	●		●
六角扳手 5.0mm	●	●	●	●	●	●	●	●	●	●	●	●	●	●		●
六角扳手 6.0mm	●	●	●	●	●	●	●	●	●	●	●	●	●	●		●
六角扳手 8.0mm	●	●	●	●	●	●	●	●	●	●	●	●	●	●		●
十字起子	●	●	●	●	●	●	●	●	●	●	●	●	●	●		●
一字起子	●	●	●	●	●	●	●	●	●	●	●	●	●	●		●
T9															●	
T10															●	
T15															●	
T20															●	
T25	●	●	●	●			●	●		●	●	●		●	●	●
T27															●	
T30															●	
T40															●	
8mm 扳手	●	●				●						●				
9mm 扳手	●	●				●						●				
10mm 扳手	●	●				●						●				●
11mm 扳手						●										
12mm 扳手						●										
13mm 扳手						●										
14mm 扳手						●										
15mm 扳手						●						●				
12G 铜头扳手		●														
13G 铜头扳手		●														
14G 铜头扳手		●				●						●				
15G 铜头扳手		●				●						●				
15mm 踏板扳手	●	●														
0.127" 铜头扳手	●	●														
0.130" 铜头扳手	●	●														
0.136" 铜头扳手	●	●														
卸胎器	●	●				●						●				
拆链器 (Shimano® 7-10 sp compatible)		●														
开瓶器	●	●														●
刀片																●
重量	226g	264g	132g	135g	132g	176g	116g	118g	118g	142g	150g	156g	92g	156g	120g	148g



### P413 活动用挂车架

- 可停放8~12台车辆 (登山车约8~10台, 公路车约10~12台)
- 快速组装且稳定的设计, 适用于大多数的地形停放
- 增加橡胶条于顶端以保护座垫之座弓
- 整组可承重100公斤
- 附外出携行袋, 收纳方便
- 2侧增加网袋, 可置放杂物
- 另可搭配延伸套件#P411S, 停放12~18台车辆

### P411S 活动用挂车架 延伸套件

- 适用#P412及#P413
- 可多吊挂4~6台自行车
- 增加橡胶条于顶端以保护座垫之座弓



### P616 万向直立式立车架

- 标准配备: 二台
- 可加配挂车把手#P61S, 最多可以存放四台
- 附置物架, 可以放置安全帽与车鞋
- 专利设计
- 荷重: 80公斤

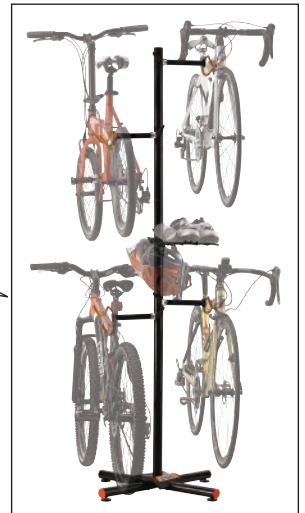
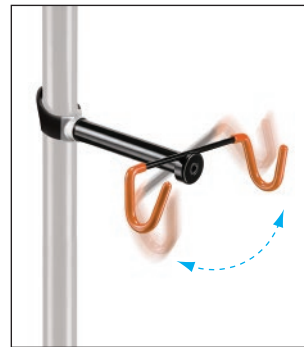

### P616S #P616万向直立式立车架之挂车钩

- 角度可调整, 适合不同款式的车架
- 需搭配#P616万向直立式立车架
- 专利设计
- 荷重: 20公斤



### P621 Eagle Bicycle Lifter 升降式挂车钩

- 取放轻松便捷
- 最高可达三米
- 荷重: 25公斤



### P678 滚轮挂车钩

- 最大可吊挂70mm胎宽



### P679 滚轮挂车钩

- 最大可吊挂71mm胎宽
- 加长型



### P684 墙式挂车钩

- 一组2只
- 适合水泥墙与实木墙吊挂
- 荷重：每只挂勾20公斤

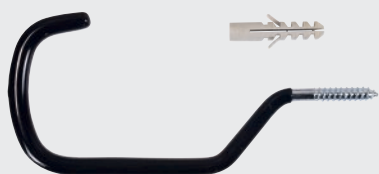

### P685 墙式挂车钩

- 最大可吊挂70mm胎宽
- 适合水泥墙与实木墙吊挂
- 荷重：每只挂勾20公斤

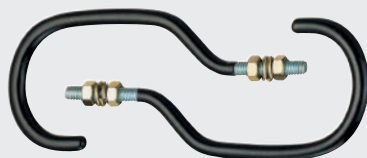

### P686 板式挂车钩

- 一组2只
- 适合板墙吊挂
- 荷重：每只挂勾20公斤



### P688 板式挂车钩

- 最大可吊挂70mm胎宽
- 适合板墙吊挂
- 荷重：每只挂勾21公斤

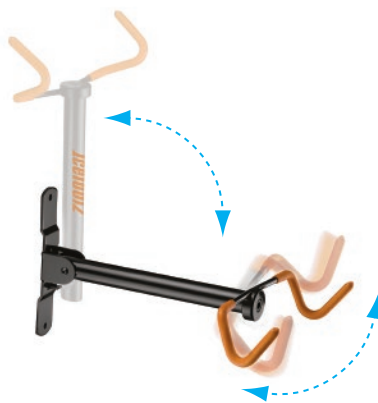

### P633 Swing-Bull 壁式挂车架

- 角度可调整
- 不用时可折迭不占空间
- 荷重：20公斤



### P631 Bull 壁式挂车架

- 不使用时可折迭不占空间
- 荷重：20公斤

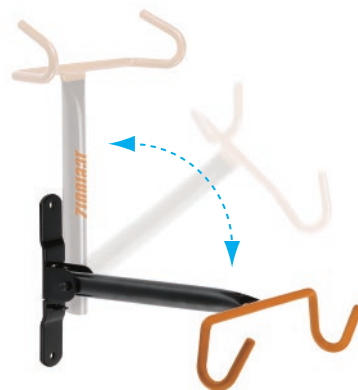

### P643 Stand-By-Me 驻车架

- 荷重：25公斤
- 高度和角度均可调节
- 展示及维修二用



### P646 后轮驻车架

- 适用于18吋~29吋车款
- 荷重：25公斤
- 方便实用，车店及家庭均适宜
- 专利设计



### P655 二用挂车钩

- 墙面及槽板二用
- 专利设计
- 荷重：20公斤



A

**62B3 车店级拆链器**

- 适用于BMX 1/2"x3/32"、1/2"x1/8" 及YBN "Offset Link" 单速链条
- 压链装置，不用让手指直接接触链条并且确保链条放置位置正确
- 可更换的转动顶针
- 链条导销折断功能
- 符合人体工学的把手使用更舒适，不易滑脱
- 超强耐用的材质和精准的加工
- 专利设计

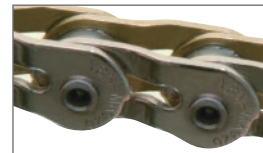

Offset Link 链条

B

**62B7 车店级拆链器**

- 适用于电动车 1/2"x3/16" 链条
- 压链装置，不用让手指直接接触链条并且确保链条放置位置正确
- 可更换的转动顶针
- 链条导销折断功能
- 符合人体工学的把手使用更舒适，不易滑脱
- 超强耐用的材质和精准的加工
- 专利设计



导销折断功能

C

**62M1 车店级拆链器**

- 适用于5、6、7、8、9、10、11和12速链条
- 适合Shimano® HG/UG/IG链条
- 压链装置，不用让手指直接接触链条并且确保链条放置位置正确
- 可更换的转动顶针
- 链条导销折断功能
- 符合人体工学的把手使用更舒适，不易滑脱
- 超强耐用的材质和精准的加工
- 专利设计

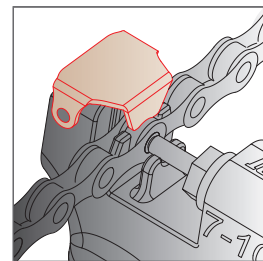

压链装置

D

**61M1 专业可携式拆链器**

- 适用于5、6、7、8、9、10、11和12速链条
- 适合Shimano® HG/UG/IG链条
- 压链装置，不用让手指直接接触链条并且确保链条放置位置正确
- 链条固定装置，组装链条时，可将链条固定避免回弹
- 特殊的外观设计，放在口袋中也不容易造成不适
- 附快扣置物盒
- 专利设计

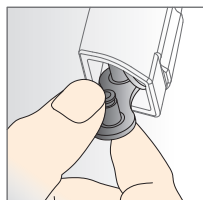

链条快扣之置物盒

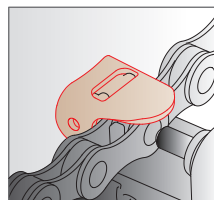

压链装置

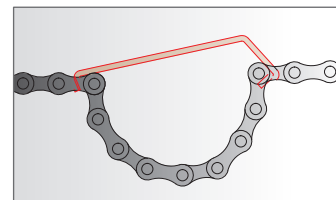

链条固定钩

E

**29M2 轻便型拆链器**

- 适用于5、6、7、8、9、10、11 和 12速
- 适合Shimano® HG/UG/IG链条

**61A4S** #61A4、#61A5、#61M1专用牙柱修补零件



**29B2S** #29B2、#29M1专用牙柱修补零件



**29C2S** #29C2专用牙柱修补零件



**61A3S** #61A3、#61U0专用牙柱修补零件

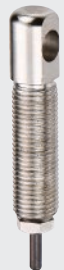

**62P3S** #62xx系列专用牙柱修补零件  
 ■ #62B3、#62B7、#62M1、#62P3、#62U3专用牙柱修补零件

**F**  
**62D3** 二合一链条快扣夹钳

- 可轻易且快速拆装快扣

**G**  
**62H1** 链条固定夹

- 打链时可把链条勾住
- 专利设计

**H**  
**62C4** 链条测量器

- 可以快速精准的测量链条的磨损及拉伸量

**I**  
**30C1 ChainMaster** 链条固定器

- 在运输车辆或维修后轮时，可以模拟工作状态来固定链条
- 适用于多种花鼓规格：130、135、160、165mm
- 专利设计
- 产品不含快拆



**J** **30C3 ChainMaster** 贯穿轴用链条固定器

- 在运输车辆或维修后轮时，可以模拟工作状态来固定链条
- 适用于多种花鼓规格：142、146mm
- 专利设计

$L=130\text{mm}=a+d$   
 $L=135\text{mm}=a+b+d$   
 $L=160\text{mm}=a+c+d$   
 $L=165\text{mm}=a+b+c+d$

a      b      c      d

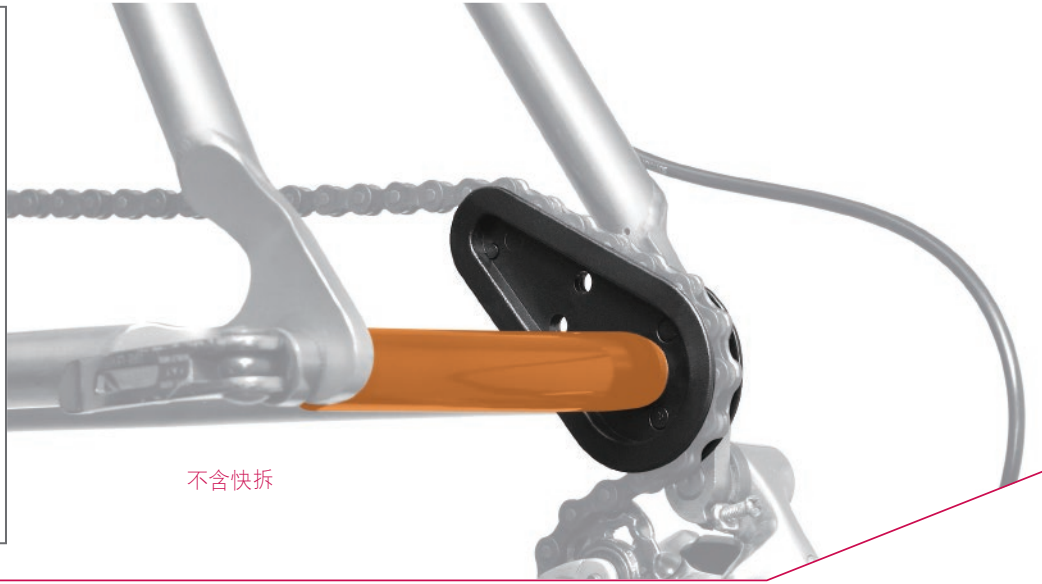

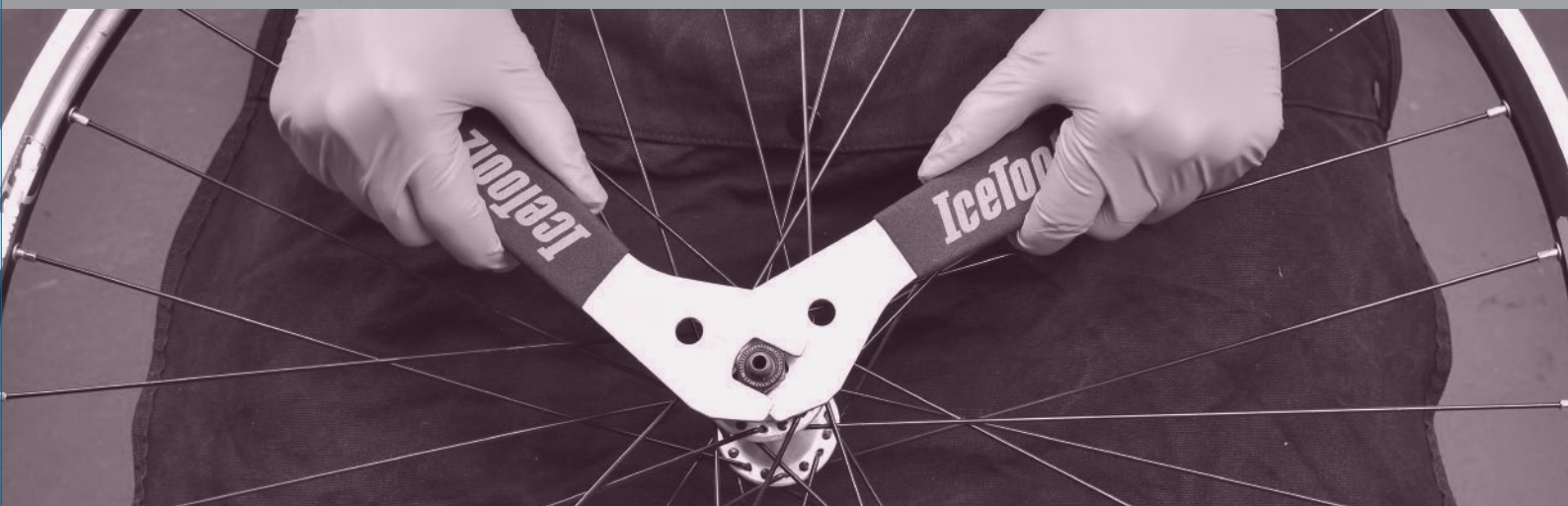

<b>A</b>	<b>4713~4719</b> <b>4720~4725</b>	花鼓扳手	4713~4719: 13/14/15/16/17/19mm, 长20公分 4720~4725: 20/21/22/23/24/25mm, 长23公分
	<b>47X3</b>	花鼓扳手组	13+15+17mm, 3把/组 (#4713 + #4715 + #4717)
	<b>47X7</b>	花鼓扳手组	13+14+15+16+17+18+19mm, 7把/组 (#4713 + #4714 + #4715 + #4716 + #4717 + #4718 + #4719)
<b>B</b>	<b>0502</b>	花鼓扳手组	13x15+14x16mm, 2把/组
<b>C</b>	<b>37A1</b>	花鼓扳手	13x14mm
<b>D</b>	<b>37B1</b>	花鼓扳手	15x16mm
	<b>37C1</b>	花鼓扳手	17x18mm
<b>E</b>	<b>37X3</b>	花鼓扳手组	37A1+37B1+37C1 (13x14mm + 15x16mm + 17x18mm), 3把/组
<b>F</b>	<b>37H1</b>	花鼓本体拆卸工具	10x10mm
<b>G</b>	<b>37H2</b>	花鼓本体拆卸工具	11x12mm
<b>H</b>	<b>37H3</b>	花鼓本体拆卸工具	14x15mm

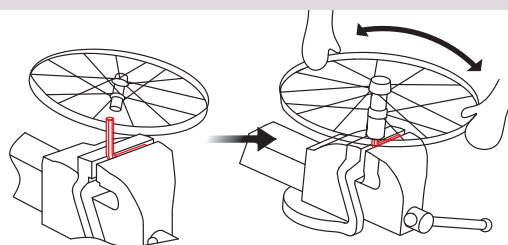
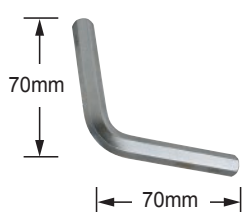

**F164** 安全旗，单节式，152公分长，白色玻璃纤维旗杆

**F174** 安全旗，单节式，183公分长，白色玻璃纤维旗杆

**F168** 安全旗，单节式，152公分长，橘色玻璃纤维旗杆

**F178** 安全旗，单节式，183公分长，橘色玻璃纤维旗杆

**F264** 安全旗，两节式，152公分长，白色玻璃纤维旗杆

**F274** 安全旗，两节式，183公分长，白色玻璃纤维旗杆

**F268** 安全旗，两节式，152公分长，橘色玻璃纤维旗杆

**F278** 安全旗，两节式，183公分长，橘色玻璃纤维旗杆

**F368** 安全旗，三节式，152公分长，橘色玻璃纤维旗杆

**F374** 安全旗，三节式，183公分长，白色玻璃纤维旗杆



**21C2** 裤管束

▪ 附3M®反光条

## 前叉碗工具



**06C3** 五合一前叉碗扳手

- 30+32+36mm前叉碗扳手
- 飞轮固定器
- 勾头扳手



**06F2** 32mm前叉碗扳手

**06F6** 36mm前叉碗扳手



**06H8** 四合一前叉碗扳手

▪ 30x32+36x40mm四合一前叉碗扳手



**M100** 车头碗锁环拆装套筒- 30mm

**M106** 车头碗锁环拆装套筒- 36mm

**M123** 车头碗座拆装套筒 - 43mm

**M127** 车头碗座拆装套筒 - 47mm

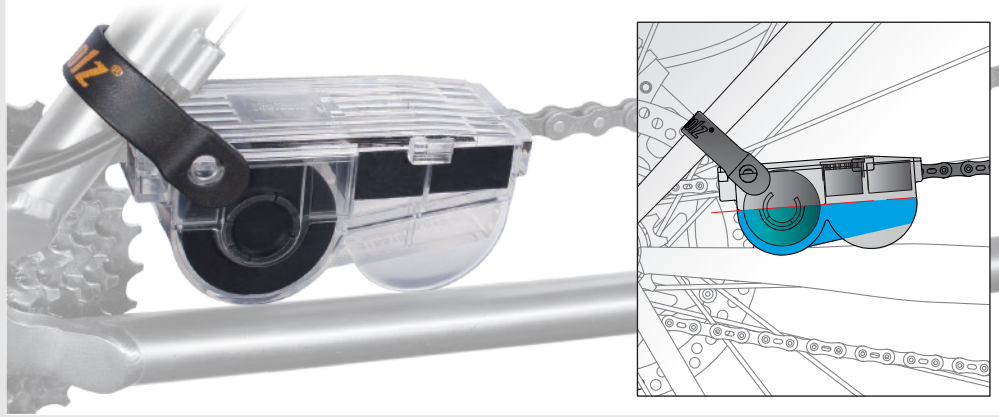

### C115 免手持洗链盒

- 特殊设计的洒水装置，可充分且均匀地将清洁剂泼洒在链条上
- 加长的尼龙刷毛，可深入链条内部，使清洁效果更完整
- 能有效提高清洁效率
- 海绵可有效吸附多余的清洁剂
- 后勾式橡胶扣带勾住后上叉，免去用手抓持洗链器的困扰
- 内附一块海绵做替换
- 专利设计



### C115S #C113 & #C115洗链盒耗材组

- 含毛刷组及2块海绵



### C121 清洁刷

- 包含二边软硬不同的毛刷绵
- 可以快速轻松的清洁飞轮
- 产品尺寸：19.8 x 10.6 x 2.9公分



### C123 飞轮清洁刷

- 适用于5~12速飞轮
- 产品尺寸：30 x 3.2 x 1.2公分



### C124 清洁刷套组

- 硬毛刷可有效清洁登山车的轮胎与飞轮
- 二只一组



### C125 清洁海绵

- 易于抓握和握持，不会造成任何困难或不便
- 吸水性强
- 非常适合清洗汽车、小型货车、自行车以及其他家居用品
- 235x110x38mm



### C126 花鼓刷

- 超细纤维清洁刷可弯折角度，具有更大的灵活性和可操作性，有效地清洁轮毂
- 锥形头可轻松清洁难以触及的区域



### C129 管刷

- 不锈钢把手
- 环型手柄
- Ø30mm x 300mm长



### C145 / C146 止滑剂

- 增加零件间的摩擦力以及密合度
- 适用于座管、立管、把手、与其他碳纤维或铝制产品接触面
- #C145: 5ml, #C146: 17oz. / 500ml





C133



C134



### C133 链条清洁剂

- 水性链条专用清洁剂
- 新配方具有优异的除油污能力，让链条保持亮丽如新
- 中性不伤皮肤及车架烤漆
- 和水稀释使用效果更佳
- 建议搭配#C115洗链盒使用
- 浓缩液与水混和比例1:3
- 4oz. / 120ml.

### C134 链条清洁剂

- 水性链条专用清洁剂
- 新配方具有优异的除油污能力，让链条保持亮丽如新
- 中性不伤皮肤及车架烤漆
- 和水稀释使用效果更佳
- 建议搭配#C115洗链盒使用
- 浓缩液与水混和比例1:3
- 400ml.

C137



C141



### C137 电动车专用链条清洁剂

- 快速清除积聚的油、油脂和污垢
- 14oz. / 425ml

### C141 PTFE链条润滑油

- 内含PTFE
- 含有抗压添加剂，以帮助链条运转顺畅
- 特殊基础油运转时间更长
- 防水配方，在潮湿环境中不会分离
- 在链条清洁后加以使用，能使链条运行更顺畅，变速更轻松
- 4oz. / 120ml.

### C143 高性能切削液

- 使用于切削、攻切螺纹、铣切平面和绞孔
- 能提高加工质量并延长工具的寿命
- 2oz. / 60ml.

### C147 电动车专用链条油

- 专为电动自行车链条设计，可承受高温并在使用过程中保持油膜的完整
- 高冷却能力和电绝缘体
- 4oz. / 120ml



### C161 干式润滑油

- 在灰尘、砾石环境中表现良好
- 在干燥条件下，自行车链条、链轮和拨链器在各种速度下均能正常工作
- 不粘尘，减少零件磨损
- 在高速下也能保持极佳的润滑
- 不推荐在潮湿条件下使用（建议使用#C141）
- 4oz. / 120ml



### C162 PTFE 干式润滑油

- 内含PTFE
- 含有抗压添加剂，以帮助链条运转顺畅
- 在灰尘、砾石环境中表现良好
- 在干燥条件下，自行车链条、链轮和拨链器在各种速度下均能正常工作
- 不粘尘，减少零件磨损
- 在高速下也能保持极佳的润滑
- 不推荐在潮湿条件下使用（建议使用#C141）
- 4oz. / 120ml



### C171 / C172 高性能黄油

- 优异的防锈、耐热性、和耐寒性
- 内含铜，可填补金属表面细纹，减少摩擦
- 花鼓、螺丝、螺母、螺栓，以及轴承和BB的理想选择
- 只须少量即拥有超强的润滑效果
- 可承受温度-25°C至200°C
- 4oz. / 120ml
- 主要成份：铜、石墨、硅



### C173 花鼓专用润滑脂

- 有别于一般的高质量润滑脂，拥有很高的承载能力
- 极佳的机械安定性，是真正的长寿命润滑脂
- 具有天然的极压和抗磨性能，耐载荷性能优异
- 优异的高温性能且热稳定性优秀
- 出众的抗水性能，与大量水接触也没有显著稠度变化
- 具有良好的抗氧化和抗腐蚀性能
- 与金属有良好的粘结性
- 可承受温度-25°C ~ 200°C
- 每管容量：3ml.



### C177 电动自行车专用黄油

- 适用于各种电动自行车的电路和电机零件
- 不导电
- 保护金属免受腐蚀、高温和水的侵蚀
- 即使少量也具有高润滑性
- 温度范围：-25°C ~ 200°C
- 5ml

### C182



### C183



### C184



### C182 / C183 / C184 自行车清洁剂

- 提供了一种快速有效的自行车清洁方法
- 优异的脱脂能力
- 非腐蚀性保护您的自行车
- 浓缩脱脂剂 (#C183 & #C184)
- 自行车清洗剂与水的比例为 1:1 (#C183 & #C184)
- #C182: 10oz. / 300ml,
- #C183: 2pt. / 1000ml,
- #C184: 10.5pt. / 5000ml



### C178 自行车专用黄油枪

- 符合人体工学设计
- 适用于#C172高性能黄油



### C189 多用途清洁纸巾

- 清洁您的自行车，同时分解黄油、油污、灰尘等
- 使用环保安全的原料，无刺激性，可去除异味
- 纸巾尺寸26x30cm
- 100抽

### C191



### C192



### C191 碟盘清洁剂

- 去除刹车灰尘和油污
- 降低刹车噪音
- 恢复制动性能
- 无任何残留
- 不含氟氯化碳
- 14oz. / 425ml

### C192 油脂清除剂

- 泡沫状的形态，可停留较长的时间使油污充分地溶解
- 14oz. / 425ml



### C193 避震器清洁剂

- 清除粘附在避震器内管的污垢
- 活化橡胶油封，延长避震寿命
- 骑车时注意防尘，确保摩擦点得到保护
- 5oz. / 150ml



### C196 洗手液

- 高效除油
- 抗菌性能
- 添加天然亲肤保护剂，使产品手感温和
- 10.5pt. / 5000ml



### C212 洗链器与清洁剂套组

#### #C115 免手持洗链器

- 特殊设计的汲水装置，可充分且均匀地将清洁剂泼洒在链条上
- 加长的尼龙刷毛，可深入链条内部，使清洁效果更完整
- 能有效提高清洁效率
- 海绵可有效吸附多余的清洁剂
- 后勾式橡胶扣带勾住后上叉，免去用手抓持洗链器的困扰
- 内附一块海绵做替换
- 专利设计

#### #C133 链条清洁剂

- 水性链条专用清洁剂
- 新配方具有优异的除油污能力，让链条保持亮丽如新
- 中性不伤皮肤及车架烤漆
- 和水稀释使用效果更佳
- 搭配#C115洗链盒使用
- 浓缩液与水混和比例1:3
- 每瓶容量：4oz. / 120ml.



### C278 补修专用润滑脂黄油枪套组

- 优异的防锈、耐热性、和耐寒性
- 花鼓、螺丝、螺母、螺栓，以及轴承和BB的理想选择
- 只须少量即拥有超强的润滑效果
- 可承受温度-25°C ~ 200°C
- 黄油枪符合人体工学设计

#### #C172 补修专用润滑脂

- 每管容量：4oz. / 120ml
- 成份：铜、石墨、矽
- 产品尺寸：25 x 14 x 4.2公分
- 产品重量：0.295公斤



### C311 自行车亮光剂

- 帮助恢复原有光泽
- 在您的自行车上形成一层薄薄的保护层
- 无腐蚀、无毒、环保
- 适用于铁、钢、铝、钛、碳纤维
- 14oz. / 425ml



### C312 车架保护剂

- 减少阳光及雨水对车架造成的伤害
- 适用消光及亮光漆面
- 10oz. / 300ml



### A 33S1 15mm车店级脚踏专用扳手

- 采用铬钼合金钢经精密加工制成
- 符合人体工学的把手使用更舒适，不易滑脱

### B 34S2 多功能扳手

- 含15mm脚踏扳手、钩头扳手、飞轮固定器
- 特别适合单速车使用

### 34S4 多功能扳手

- 含15mm踏板扳手、钩头扳手、飞轮固定器
- 适合变速车使用

### C 3400 多功能扳手

- 含15mm踏板扳手
- 14x15mm套筒

### D 34B1 多功能扳手

- 含15mm踏板扳手
- 14mm套筒

### E 33F5 15mm踏板扳手

- 采用铬钼合金钢经精密加工制成
- 软胶包覆更舒适，不易滑脱

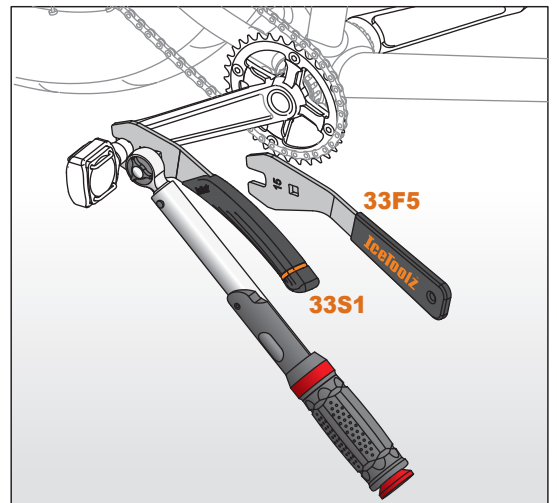

## 碟刹系统工具



### 55A3 碟盘校正工具

- 可校正深度至45mm



### 55B3 碟刹间距设定工具

- 轻易的将间距定位出来
- SUS304不锈钢制



### M082 盘片锁环专用套筒

- 兼容 SHIMANO® 碟刹锁环 - 外锯齿型
- 深度: 34mm, 适用于快拆式和螺母式花鼓
- 使用 1/2" 扭力扳手 (#E211 / #E214)



### A 54R3 碟刹换油组

- 适用于所有液压盘式制动系统的通用设计
- 兼容 AVID®, FORMULA®, HAYES®, HOPE®, MAGURA®, 及 Shimano®
- 适用于矿物油和 DOT 油
- 附一双 NBR 手套
- 带鲁尔接头的注射器可紧密固定在注射器和 PU 管上
- 带有可拆卸的束带, 可将 PU 管固定到卡钳上
- 用管夹打开/关闭注射器的流动

#### 54R3H #54R3用PU管转接头

- 内径:  $\varnothing 4\text{mm}$
- 鲁尔接头



#### 54R3S #54R3专用针筒

- 60毫升
- 鲁尔接头



### B 54B1 液压碟刹活塞推杆

- 斜面设计, 能将活塞推回卡钳缸内, 方便更换刹车片
- 可作为更换碟刹油时, 刹车片间的间隙固定工具

### C 54A1 油管切断工具

- 可完美地切割油管, 并且防止内管变形
- 附备用刀片 #54A1S 一片



**54A1S**  
油管切断工具#54A1之备用刀片

### D 54P5 Lipstick 油压管接头安装工具

- 设计用于将液压针头接头完美对齐地插入油管
- 避免将接头配件插入液压油管时造成损坏
- 在安装或修理自行车刹车和更换油管的工作时, 它是一种方便的工具

### E 55B1 Croco 刹车块定位工具

- 可快速且轻松调整刹车块
- 适用框宽15~40mm 及框高60mm
- 专利设计

#### 54RA 气动辅助换刹车油工具含日式及ARO210快速接头

#### 54RB 气动辅助换刹车油工具含日式及ISO6150 B快速接头

#### 54RC 气动辅助换刹车油工具含日式快速接头

#### 54RE 气动辅助换刹车油工具含日式及欧式快速接头

- 方便的气动辅助更换刹车油工具, 让您不必用传统的放气方法来回按压刹车杆
- 使用90-120PSI标准空压机作业, 在制动系统中形成负压, 吸出废油和空气, 并引导新油填充
- 鲁尔接头
- 需搭配54R3使用
- C式气动快速接头
- 快速接头可自行更换常用规格



#### 54H1 8x9mm 油管扳手

- 便于油管接头上的螺丝拆卸



#### 54T1 刹车油测试笔

- 快速测试刹车油含水量, 检查质量是否合格?





## B.B. Tools List

零件规格	零件料号	SHIMANO® TL	IceToolz	驱动工具
Campagnolo® splined 12齿 可调整五通碗锁片			09B3 11A0	1/2" 四方头
Cartridge / OCTALINK®	SM-FC4500, FC5600, FC6600, FC6601 & FC7800 BB-5500, 6500 & ES25 BB-UN26	TL-UN74-S	11B1 11B3	1/2" 四方头 32mm 开口扳手
8-槽 外径44mm 五通碗座 带四方沟五通及车头碗 锁片		TL-UN96	11D3	32mm 开口扳手
内径22/24/30mm 轴承	Press-Fit system		11H1 11R3	
3槽 外径46mm 锁片			M083	1/2" 四方头
16槽 外径44mm 五通碗座	Shimano® SM-BB4600, BB51, BB52, BB5700, BB-RS500, BB6700, BB70, BB7900 & BB80 Campagnolo® SRAM®/Truvativ® GXP Chris King® FSA MegaExo® Hope® Race Face® X-type Surly® Wheels Manufacturing™ Fulcrum® Bafang® BBSH, BBS02 mid-drive e-bike motor lockrings.	TL-FC32/33/36	11C1 11F3 M091	8mm 六角扳手 1/2" 四方头
16槽 外径41mm 五通碗座	Shimano® Ultegra® BBR60 Shimano® Deore XT® MT-800		11C3 M093	1/2" 四方头
16槽 外径39mm 五通碗座	Shimano® XTR® BB93 Shimano® Dura-Ace® BB9000 Token®	TL-FC25/37	11C5 M095	1/2" 四方头
12槽 外径46mm 五通碗座	SRAM® DUB™ Race Face® Cinch™ Rotor® BSA30 Zipp® Vuma™ Hawk Racing™ BB3086™	TL-FC24/34	11C7 M097	1/2" 四方头
12槽 外径50.4mm 五通碗座	T47 BBInfinite® T47 Chris King® ThreadFit™ T47 Chris King® ThreadFit™ 30 Enduro® BBright® TorqTite® Hambini T47 Rotor® T47 External 30 mm Rotor® BBright®, BB30, BB386EVO, and PF30 thread-together		M098	1/2" 四方头
16槽 外径52.2mm 五通碗座	T47 FSA® MegaEvo® Wheels Manufacturing™ T47 Wheels Manufacturing™ PF30		M099	1/2" 四方头

## 82A8 Ultimate 工具套装



- #04C2: 曲柄拆卸器
- #09C5: 卡式锁牙式飞轮拆装工具
- #33S1: 15mm 脚踏扳手
- #35V8: 8mm 六角扳手
- #25H6: 6" 活动扳手
- #28P1: PH1 十字起子
- #28S3: SL3 一字起子
- #53S3: 飞轮固定器 (1/2" x 3/32")
- #29M1: 拆链器 (5x6x7x8x9x10x11x12-speed)
- #56E6: 免胶水补胎片, 6 片
- #97T1: T-9x10x15x20x25x27x30x40 星型扳手
- #12F8: 10-15G 8槽幅条扳手
- #11F3: Shimano® Hollowtech II 相容 BB 工具
- #64P3: 撬胎棒
- #39H4: 9x10mm 开口扳手
- #97Y1: 2x2.5x3x4x5x6mm 六角扳手
- 产品尺寸: 30.5 x 21 x 6.5cm
- 重量: 2.16kg
- 颜色: 灰色

## 82F4 Essence 工具套装



- #04C2: 曲柄拆卸器
- #64P3: 撬胎棒
- #25H6: 6" 活动扳手
- #39H4: 9x10mm 开口扳手
- #35V8: 8mm 六角扳手
- #29M1: 拆链器 (5x6x7x8x9x10x11x12-speed)
- #D8D4: 8mm转1/2"四方头
- #09C1: 卡式飞轮拆装工具
- #36Q1: 2/2.5/3/4/5/6 六角扳手组, 4x5x6mm 球头
- #28P1: PH1 十字起子
- #28S6: SL6 一字起子
- #34S4: 勾头扳手, 飞轮固定器, 15mm 踏板扳手
- #12F8: 10-15G 8槽幅条扳手
- #11F3: Shimano® Hollowtech II 相容 BB 工具
- #35T25: T-25 星型扳手, 20x100mmL
- #11B1: Shimano® / ISIS Drive 五通工具
- 产品尺寸: 30.5 x 21 x 6.5cm
- 重量: 1.8kg
- 颜色: 黑色

## 84S2 新手工具包



- 让您的自行车工具井井有条, 置放在入门工具袋中
- 简单、多功能的设计让您存放各种工具
- 耐用的聚酯存储卷
- 简单的卷起式设计可承载必要的骑行必需品
- 包含:
  - #28S6: SL6 一字起子
  - #28P1: PH1 十字起子
  - #29M1: 拆链器 (5x6x7x8x9x10x11x12-speed)
  - #36Q1: 2/2.5/3/4/5/6 六角扳手组, 4x5x6mm 球头
  - #65A1: 补胎组 (补胎片x18, 卸胎器, 10ml 补胎胶, 8cm 气管, 砂纸)
  - #C123: 飞轮刷

## 83A1 工具罐



- 将您的工具和备件放在安全的地方并加以保护
- PE材质瓶套, 坚固耐用, 可收纳工具
- 瓶形外壳, 携带方便, 户外使用

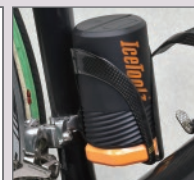

产品内含3支撬胎棒, 18片补胎片

照片仅供参考

## 85A5 Advanced Mechanic 工具套装



- 工具箱
- WD-40 润滑油(1.5oz/51ml)
- #11B1: Shimano® / ISIS Drive 五通工具
- #09C1: 卡式飞轮拆装工具
- #M091: Shimano® Hollowtech II 五通工具
- #C121: 清洁刷
- #12F8: 10-15G 8槽幅条扳手
- #17M4: 卷尺 3M / 10FT
- #04C2: 曲柄拆卸器
- #3TA1: 星型扳手 (T-10x15x20x25x27x30x40x45x50)
- #36Q9: 六角扳手组 (1.5x2x2.5x3x4x5x6x8x10mm)
- #67B4: 剪线钳
- #25H6: 6" 活动扳手
- #47X7: 13x14x15x16x17x18x19mm 花鼓扳手
- #33F5: 15mm 脚踏扳手
- #62M1: 专业级拆链器 (for 5x6x7x8x9x10x11x12-speed)
- #28P1: PH1 十字起子
- #28S6: SL6 一字起子

## 801A



- #1100: 15mm 开口扳手 & 勾头扳手
- #1208: 10-15G 6槽幅条扳手
- #25H6: 6" 活动扳手
- #60A2: 8x9x10 Y型套筒扳手
- #60D2: 12x13x14 Y型套筒扳手
- #64P3: 撬胎棒
- 4x5x6x8 六角扳手
- 4x6mm 一字起子
- #1x#2 十字起子

- #64P3: 撬胎棒
- #53A2: 飞轮固定器 (1/2" x 3/32")
- #53R4: 1/2" 双向棘轮扳手
- 产品尺寸: 37.8 x 16.8 x 14.5cm
- 重量: 5.4kg
- 颜色: 黑色

## 85A7 Pro Shop Mechanic 工具套装



- 工具箱
- WD-40 润滑油(1.5oz/51ml)
- #C153: 工作围裙
- #53R4: 1/2" 双向棘轮扳手
- #33S1: 15mm 脚踏扳手
- #53S3: 飞轮固定器 (1/2" x 3/32")
- #C121: 清洁刷
- #0502: 13x15+14x16mm 花鼓扳手
- #62M1: 专业级拆链器 (5x6x7x8x9x10x11x12-speed)
- #04C2: 曲柄拆卸器
- #09C1: 卡式飞轮拆装工具
- #12F8: 10-15G 8槽幅条扳手
- #56E6: 免胶水补胎片
- #M091: Shimano® Hollowtech II 五通工具
- #30C1: ChainMaster 链条保护器
- #67B4: 剪线钳

- #97T1: "Star-8" T-9x10x15x20x25x27x30x40星型扳手
- #97A3: "Mighty-9" 1.5x2x2.5x3x4x5x6mm 六角扳手, +/-起子
- #25H6: 6" 活动扳手
- #35V8: 8mm 六角扳手
- #64P3: 撬胎棒
- #28P1: PH1 十字起子
- #28S6: SL6 一字起子
- #27P5: 大齿盘螺母固定工具
- 产品尺寸: 37.8 x 16.8 x 14.5cm
- 重量: 4.9kg
- 颜色: 黑色



**A251 VeloAgile** 高压铝合金迷你打气筒



**A351 VeloClub** 高压铝合金迷你落地式打气筒



**A451 Sort** 铁制落地式打气筒



**A451H** 落地式打气筒用橡胶管

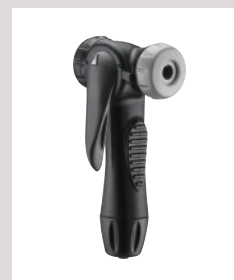

**A451V** 落地式打气筒用双头气嘴

■ 适用美式、法式及英式气嘴



**A551 Comp** 铁制落地式打气筒



**A652 Extreme** 高压落地式打气筒



**A653 Cannon** 无内胎专用打气筒

■ 可储气达160psi  
■ 适用美式、法式及英式气嘴  
■ 需搭配打气筒使用



		材质	锁定方式	长度	最大压力
<b>A251</b>	<b>VeloAgile</b> 高压铝合金迷你打气筒	铝合金	铝合金拨杆	272mm	120 psi 8.2 bar
<b>A351</b>	<b>VeloClub</b> 高压铝合金迷你落地式打气筒	铝合金	铝合金拨杆	343mm	140 psi 9.6 bar
<b>A451</b>	<b>Sort</b> 铁制落地式打气筒	铁	双气嘴带锁定	625mm	160 psi 11.0 bar
<b>A551</b>	<b>Comp</b> 铁制落地式打气筒	铁	双气嘴带锁定	678mm	160 psi 11.0 bar
<b>A652</b>	<b>Extreme</b> 高压落地式打气筒	铝合金	铝合金拨杆	658mm	260 psi 18.0 bar
<b>A653</b>	<b>Cannon</b> 无内胎专用打气筒	铝合金	塑料拨杆	605mm	160 psi 11.0 bar





技术信息



A911

A912



A91A

A91B



A91C

A91E

**A911** 双气阀打气头，2分内牙接头

**A912** 双气阀打气头，8毫米宝塔接头

**A91A** 双气阀打气头，ARO210快速接头

**A91B** 双气阀打气头，ISO6150B快速接头

**A91C** 双气阀打气头，日式快速接头

**A91E** 双气阀打气头，欧式快速接头



### A951 打气枪

- 双气阀打气头，2分内牙接头
- 附压力表。误差值正负2psi

### A952 打气枪

- 双气阀打气头，8毫米宝塔接头
- 附压力表。误差值正负2psi

### A95A 打气枪

- 双气阀打气头，ARO210快速接头
- 附压力表。误差值正负2psi

### A95B 打气枪

- 双气阀打气头，ISO6150B快速接头
- 附压力表。误差值正负2psi

### A95C 打气枪

- 双气阀打气头，日式快速接头
- 附压力表。误差值正负2psi

### A95E 打气枪

- 双气阀打气头，欧式快速接头
- 附压力表。误差值正负2psi

	适用气嘴	重量	单次按压容积		
<b>A251</b>	法式/美式	112 gram	56 cm <sup>3</sup>	公路车	双向打气
<b>A351</b>	法式/美式/英式	260 gram	90 cm <sup>3</sup>	家用	附挂压力表
<b>A451</b>	法式/美式/英式	1,100 gram	280 cm <sup>3</sup>	家用	附挂压力表 (2.5")
<b>A551</b>	法式/美式/英式	1,280 gram	300 cm <sup>3</sup>	家/店都可用	附挂压力表 (2.5")
<b>A652</b>	法式/美式/英式	1,320 gram	300 cm <sup>3</sup>	家/店都可用	附挂压力表 (3")
<b>A653</b>	法式/美式/英式	1,760 gram	880 cm <sup>3</sup>	家用	附安全气阀

**17M4 卷尺**

- 3米

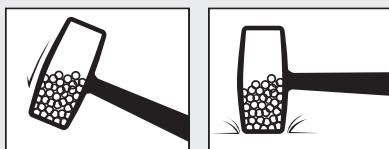
**17N1 橡胶槌**

- 橡胶表面，减少对零件的磨损
- 内含铁砂，减少操作对手腕的负担

**60A2 Y型套筒扳手 60D2 Y型套筒扳手**

- 含8x9x10mm套筒
- 软胶握把，舒适耐用
- 含8x9x10mm套筒
- 软胶握把，舒适耐用

**28C2 7" 平口钳**

- TPR双色射出把手，加强握持时的稳定度
- 手把顶部增加施力平台，有利于施力加压的作业
- 铬钒钢材质，坚固耐用

**40B1 15功能工具钳**

- 包含钳子、尖嘴钳、钢丝钳、刀片、2.5/5/7mm 一字起子、木工锥、开瓶器、开罐器、十字螺丝刀、鱼鳞机、卸钩器、木工锯和量尺
- 不锈钢

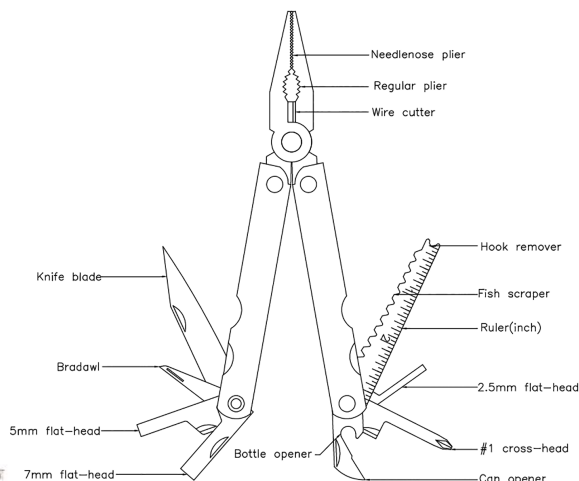
**28D2 7" 斜口钳**

- TPR双色射出把手，加强握持时的稳定度
- 手把顶部增加施力平台，有利于施力加压的作业
- 铬钒钢材质，坚固耐用

**28P0 PH0十字起子**

- 规格：十字#0 x 100mm
- 维修必备螺丝起子
- 铬钒钢材质，坚固耐用
- 操作端增加磁性功能，让螺丝不易滑落
- 符合人体工学的双色把手使用更舒适，不易滑脱

**28P2 PH2十字起子**

- 规格：十字#2 x 100mm
- 维修必备螺丝起子
- 铬钒钢材质，坚固耐用
- 操作端增加磁性功能，让螺丝不易滑落
- 符合人体工学的双色把手使用更舒适，不易滑脱

**28P1 PH1十字起子**

- 规格：十字#1 x 100mm
- 维修必备螺丝起子
- 铬钒钢材质，坚固耐用
- 操作端增加磁性功能，让螺丝不易滑落
- 符合人体工学的双色把手使用更舒适，不易滑脱

**28L2 6" 尖嘴钳**

- TPR双色射出把手，加强握持时的稳定度
- 手把顶部增加施力平台，有利于施力加压的作业
- 铬钒钢材质，坚固耐用

**28S3 SL3一字起子**

- 规格：一字#SL3 x 100mm
- 维修必备螺丝起子
- 铬钒钢材质，坚固耐用
- 操作端增加磁性功能，让螺丝不易滑落
- 符合人体工学的双色把手使用更舒适，不易滑脱

**28S6 SL6一字起子**

- 规格：一字#SL6 x 100mm
- 维修必备螺丝起子
- 铬钒钢材质，坚固耐用
- 操作端增加磁性功能，让螺丝不易滑落
- 符合人体工学的双色把手使用更舒适，不易滑脱

### 4108-4115 梅开棘轮扳手

- #4108 : 8mm
- #4109 : 9mm
- #4110 : 10mm
- #4111 : 11mm
- #4112 : 12mm
- #4113 : 13mm
- #4114 : 14mm
- #4115 : 15mm
- 精致耐用
- 5度回旋空间即可操作
- 棘轮装置施工更省力, 可正转及逆转

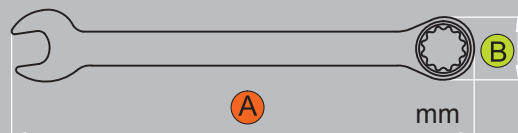
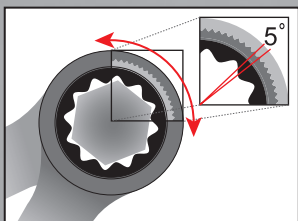

	4108	4109	4110	4111	4112	4113	4114	4115
A	135	158	158	165	166	176	189	196
B	17.85	20.8	20.85	23.3	23.65	25.6	27.95	29.05



### 3908-3915 梅开扳手

- #3908 : 8mm
- #3909 : 9mm
- #3910 : 10mm
- #3911 : 11mm
- #3912 : 12mm
- #3913 : 13mm
- #3914 : 14mm
- #3915 : 15mm



### 25H6 6"活动扳手

- 扳手上附有刻度表, 每格刻度1mm
- 修缮实用工具



### 41B8 8 ~ 15mm梅开棘轮扳手套组

- 精致耐用
- 5度回旋空间即可操作
- 棘轮装置施工更省力, 可正转及逆转
- 共含8支棘轮扳手, #4108 + #4109 + #4110 + #4111 + #4112 + #4113 + #4114 + #4115
- 附专业工具袋方便使用和收纳

### ◀53R4 双向棘轮快拆扳手

- 1/2英寸四方头驱动
- 370mm特长手柄, 提供更大的力矩, 能轻松的完成装拆作业
- 厚实耐用的把手, 使作业更舒适、更安全



### 16A5 专业切管器

- 配备H.S.S.高速钢切割刀片，锋利异常
- 适合切割：铁，铝合金，铬钼合金钢材料
- 不适合碳纤维材料和已有螺纹的管材
- 附备用高速钢切割刀片一片(#16A2S)
- 可切割直径最大至1-5/8" (42毫米)



### 16A2S 高速钢切割刀片

- H.S.S.高速钢切割刀片，锋利异常
- 适合切割：铁、铝合金、铬钼合金钢材料
- 不适合碳纤维材料和已有螺纹的管材
- 需搭配 #16A2, #16A4, & #16A5使用



### 16H3 碳纤维专用弓锯

- 专业级锯弓搭配碳化矽锯片，可轻易的将碳纤维复合材质的管材切断
- 锯弓可调整锯片为45度以因应特殊需求。可加购备用刀片#16H3S碳化矽锯片(二只一组)



### 16H3S 碳化矽锯片

- 碳化矽锯片，可轻易的将碳纤维复合材质的管材切断
- 搭配#16H3碳纤维专用弓锯使用
- 二只一组



### 16H1S 碳纤维管专用锯条

- 搭配#16H1使用碳纤维管专用锯条

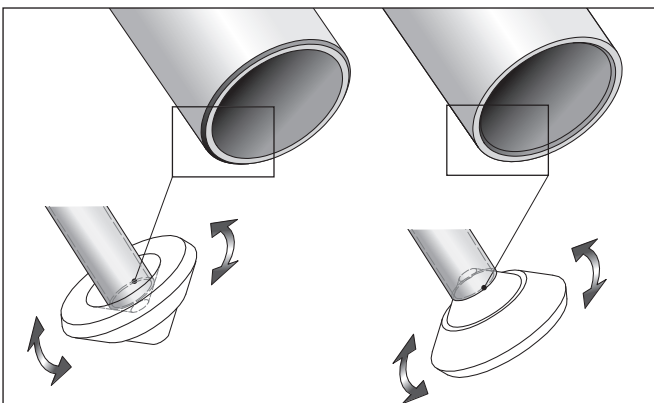

### 16B1 管导角除毛边工具

- 独家专利设计，方便好使用
- 轻松清除裁管后的毛边
- 适用任何管径

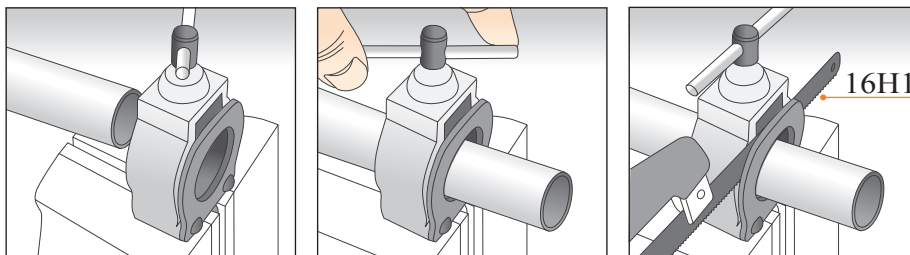

### 16G1 无牙切割引导器

- 能确保精准垂直的切割
- 90度夹具设计，保证在操作时无晃动
- 车店必备
- 管径最大至1-1/4"(32mm)

## 附件

### 17G2-17G4-17G6 NBR手套



- 耐酸、抗碱、抗油
- 无粉加工，防止过敏
- 零蛋白质避免造成过敏现象
- 超薄设计，灵敏度与触感佳
- 弹性佳、抗拉伸，方便作业之进行
- 止滑，取物不易滑落
- 非无菌
- 左右手通用
- 产品包装：100只 / 盒

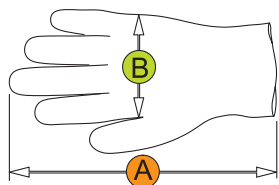

品項	17G2	17G4	17G6
尺碼	M	L	XL
A	23cm	23cm	23cm
B	9.5cm	10.5cm	11.5cm

± 0.5cm

- 无粉
- 无蛋白质过敏源
- 高弹性
- 防滑纹路
- 未灭菌
- 左右手通用
- 防油
- 耐酸
- 耐碱



### C155 工作围兜

- 可以有效保护您的衣服
- 附有大型口袋使用方便



**17H5 IceToolz®** 卡车帽



**17H6 IceToolz®** 透气军帽



品項	17V1	17V2	17V3	17V4	17V5	17V6	17V7	17V8
尺碼	2XS	XS	S	M	L	XL	2XL	3XL
寬度	43cm	45.5cm	48cm	50.5cm	53cm	55.5cm	58cm	60.5cm

**17V1-17V8 IceToolz®** 排汗衣



品項	17U1	17U2	17U3	17U4	17U5
尺碼	S	M	L	XL	XXL
寬度	50.5cm	53cm	55.5cm	58cm	61cm

**17U1-17U5 IceToolz®** 纯棉T-Shirt



**18G1 防护眼镜**

- 符合 EN 166 和 ANSI Z87.1
- 抗静电涂层
- 两用便携袋可擦拭眼镜



[www.icetoolz.com](http://www.icetoolz.com)  
[contact@icetoolz.com](mailto:contact@icetoolz.com)



 **立富自行车有限公司**  
236043 台湾新北市土城区自强街11巷4号  
Tel: +886 2.2268-7367  
Fax: +886 2.2268-1947